



Tirants ALU

Table des matières

U90° - aluminium	4
U90°K 01 - aluminium	12
U90°K 02 - aluminium	20
U90°K 03 - aluminium	22
U90°S - aluminium	24
U90°KS 01 - aluminium	25
TTK 30/30 - aluminium	26
TTK 40/40 - aluminium	28
DK 01 - aluminium	30
DK 02 - aluminium	31
DK 03 - aluminium	32
DK 04 - aluminium	33
DK 05 - aluminium	35
DK 06 - aluminium	36
DK 07 - aluminium	37
PL 01 - aluminium	38
PL 02 - aluminium	39
PL 03 - aluminium	40
PL 04 - aluminium	41
PL 05 - aluminium	42
PL 07 - aluminium	43
BL 01 - aluminium	44
BL 02 - aluminium	45
VD 13 - aluminium	46

Tirants de portes ALU "PRO" U90° - aluminium

Tirant U90° Ø25 - pièce

- Avec matériel de montage pour fixation unilatérale traversante ou fixation aveugle non traversante.
- Pour montage sur portes en bois, plastique, aluminium, acier et verre.
- Profil rond Ø25 mm, épaisseur du tube 3,0 mm.
- Finition: revêtement en poudre dans couleur RAL au choix.
- À préciser à la commande > quantité, référence de l'article, entraxe, épaisseur de la porte en mm, code RAL et poudre.

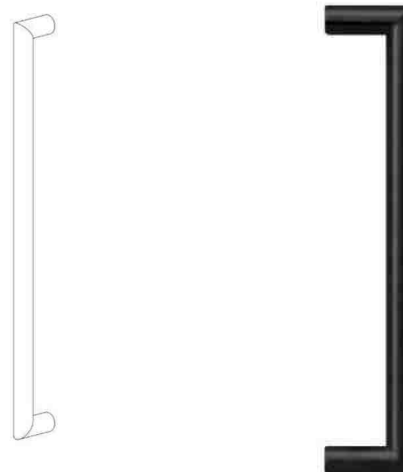

Ø	Entraxe	Hauteur	Fixation	Forage	Forage (aveugle)	Forage (verre)	Unité	Code
sur mesure								
25	201-300	65	M8	Ø9	Ø6	Ø12	pièce	400010
25	301-400	65	M8	Ø9	Ø6	Ø12	pièce	400015
25	401-500	65	M8	Ø9	Ø6	Ø12	pièce	400020
25	501-600	65	M8	Ø9	Ø6	Ø12	pièce	400025
25	601-700	65	M8	Ø9	Ø6	Ø12	pièce	400030
25	701-800	65	M8	Ø9	Ø6	Ø12	pièce	400035
25	801-900	65	M8	Ø9	Ø6	Ø12	pièce	400040
25	901-1000	65	M8	Ø9	Ø6	Ø12	pièce	400045
25	1001-1100	65	M8	Ø9	Ø6	Ø12	pièce	400050
25	1101-1200	65	M8	Ø9	Ø6	Ø12	pièce	400055
25	1201-1300	65	M8	Ø9	Ø6	Ø12	pièce	400060
25	1301-1400	65	M8	Ø9	Ø6	Ø12	pièce	400065
25	1401-1500	65	M8	Ø9	Ø6	Ø12	pièce	400070

Tirants de portes ALU "PRO" U90° - aluminium

Tirant U90° Ø25 - paire

- Avec matériel de montage pour fixation double traversante.
- Pour montage sur portes en bois, plastique, aluminium, acier et verre.
- Profil rond Ø25 mm, épaisseur du tube 3,0 mm.
- Finition: revêtement en poudre dans couleur RAL au choix.
- À préciser à la commande > quantité, référence de l'article, entraxe, épaisseur de la porte en mm, code RAL et poudre.



Ø	Entraxe	Hauteur	Fixation	Forage	Forage (verre)	Unité	Code
sur mesure							
25	201-300	65	M8	Ø9	Ø12	paire	400100
25	301-400	65	M8	Ø9	Ø12	paire	400105
25	401-500	65	M8	Ø9	Ø12	paire	400110
25	501-600	65	M8	Ø9	Ø12	paire	400115
25	601-700	65	M8	Ø9	Ø12	paire	400120
25	701-800	65	M8	Ø9	Ø12	paire	400125
25	801-900	65	M8	Ø9	Ø12	paire	400130
25	901-1000	65	M8	Ø9	Ø12	paire	400135
25	1001-1100	65	M8	Ø9	Ø12	paire	400140
25	1101-1200	65	M8	Ø9	Ø12	paire	400145
25	1201-1300	65	M8	Ø9	Ø12	paire	400150
25	1301-1400	65	M8	Ø9	Ø12	paire	400155
25	1401-1500	65	M8	Ø9	Ø12	paire	400160

Tirants de portes ALU "PRO" U90° - aluminium

Tirant U90° Ø30 - pièce

- Avec matériel de montage pour fixation unilatérale traversante ou fixation aveugle non traversante.
- Pour montage sur portes en bois, plastique, aluminium, acier et verre.
- Profil rond Ø30 mm, épaisseur du tube 3,0 mm.
- Finition: revêtement en poudre dans couleur RAL au choix.
- À préciser à la commande > quantité, référence de l'article, entraxe, épaisseur de la porte en mm, code RAL et poudre.

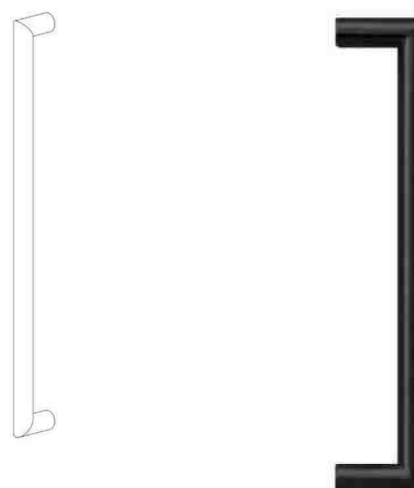

Ø	Entraxe	Hauteur	Fixation	Forage	Forage (aveugle)	Forage (verre)	Unité	Code
standard								
30	650	68	M8	Ø9	Ø6	Ø12	pièce	400200
sur mesure								
30	201-300	68	M8	Ø9	Ø6	Ø12	pièce	400205
30	301-400	68	M8	Ø9	Ø6	Ø12	pièce	400210
30	401-500	68	M8	Ø9	Ø6	Ø12	pièce	400215
30	501-600	68	M8	Ø9	Ø6	Ø12	pièce	400220
30	601-700	68	M8	Ø9	Ø6	Ø12	pièce	400225
30	701-800	68	M8	Ø9	Ø6	Ø12	pièce	400230
30	801-900	68	M8	Ø9	Ø6	Ø12	pièce	400235
30	901-1000	68	M8	Ø9	Ø6	Ø12	pièce	400240
30	1001-1100	68	M8	Ø9	Ø6	Ø12	pièce	400245
30	1101-1200	68	M8	Ø9	Ø6	Ø12	pièce	400250
30	1201-1300	68	M8	Ø9	Ø6	Ø12	pièce	400255
30	1301-1400	68	M8	Ø9	Ø6	Ø12	pièce	400260
30	1401-1500	68	M8	Ø9	Ø6	Ø12	pièce	400265
30	1501-1600	68	M8	Ø9	Ø6	Ø12	pièce	400270
30	1601-1700	68	M8	Ø9	Ø6	Ø12	pièce	400275
30	1701-1800	68	M8	Ø9	Ø6	Ø12	pièce	400280

Tirants de portes ALU "PRO" U90° - aluminium

Tirant U90° Ø30 - paire

- Avec matériel de montage pour fixation double traversante.
- Pour montage sur portes en bois, plastique, aluminium, acier et verre.
- Profil rond Ø30 mm, épaisseur du tube 3,0 mm.
- Finition: revêtement en poudre dans couleur RAL au choix.
- À préciser à la commande > quantité, référence de l'article, entraxe, épaisseur de la porte en mm, code RAL et poudre.



Ø	Entraxe	Hauteur	Fixation	Forage	Forage (verre)	Unité	Code
standard							
30	650	68	M8	Ø9	Ø12	paire	400350
sur mesure							
30	201-300	68	M8	Ø9	Ø12	paire	400355
30	301-400	68	M8	Ø9	Ø12	paire	400360
30	401-500	68	M8	Ø9	Ø12	paire	400365
30	501-600	68	M8	Ø9	Ø12	paire	400370
30	601-700	68	M8	Ø9	Ø12	paire	400375
30	701-800	68	M8	Ø9	Ø12	paire	400380
30	801-900	68	M8	Ø9	Ø12	paire	400385
30	901-1000	68	M8	Ø9	Ø12	paire	400390
30	1001-1100	68	M8	Ø9	Ø12	paire	400395
30	1101-1200	68	M8	Ø9	Ø12	paire	400400
30	1201-1300	68	M8	Ø9	Ø12	paire	400405
30	1301-1400	68	M8	Ø9	Ø12	paire	400410
30	1401-1500	68	M8	Ø9	Ø12	paire	400415
30	1501-1600	68	M8	Ø9	Ø12	paire	400420
30	1601-1700	68	M8	Ø9	Ø12	paire	400425
30	1701-1800	68	M8	Ø9	Ø12	paire	400430

Tirants de portes ALU "PRO" U90° - aluminium

Tirant U90° Ø40 - pièce

- Avec matériel de montage pour fixation unilatérale traversante ou fixation aveugle non traversante.
- Pour montage sur portes en bois, plastique, aluminium, acier et verre.
- Profil rond Ø40 mm, épaisseur du tube 3,0 mm.
- Finition: revêtement en poudre dans couleur RAL au choix.
- À préciser à la commande > quantité, référence de l'article, entraxe, épaisseur de la porte en mm, code RAL et poudre.

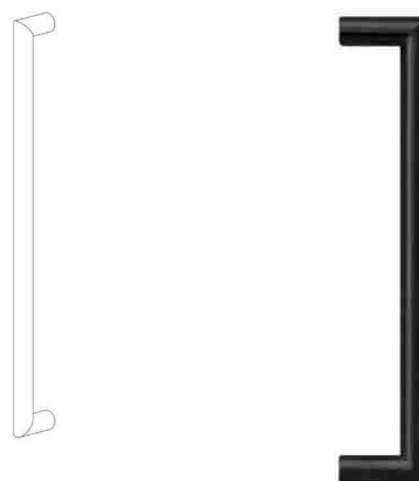

Ø	Entraxe	Hauteur	Fixation	Forage	Forage (aveugle)	Forage (verre)	Unité	Code
sur mesure								
40	301-400	75	M8	Ø9	Ø6	Ø12	pièce	400500
40	401-500	75	M8	Ø9	Ø6	Ø12	pièce	400505
40	501-600	75	M8	Ø9	Ø6	Ø12	pièce	400510
40	601-700	75	M8	Ø9	Ø6	Ø12	pièce	400515
40	701-800	75	M8	Ø9	Ø6	Ø12	pièce	400520
40	801-900	75	M8	Ø9	Ø6	Ø12	pièce	400525
40	901-1000	75	M8	Ø9	Ø6	Ø12	pièce	400530
40	1001-1100	75	M8	Ø9	Ø6	Ø12	pièce	400535
40	1101-1200	75	M8	Ø9	Ø6	Ø12	pièce	400540
40	1201-1300	75	M8	Ø9	Ø6	Ø12	pièce	400545
40	1301-1400	75	M8	Ø9	Ø6	Ø12	pièce	400550
40	1401-1500	75	M8	Ø9	Ø6	Ø12	pièce	400555
40	1501-1600	75	M8	Ø9	Ø6	Ø12	pièce	400560
40	1601-1700	75	M8	Ø9	Ø6	Ø12	pièce	400565
40	1701-1800	75	M8	Ø9	Ø6	Ø12	pièce	400570
40	1801-1900	75	M8	Ø9	Ø6	Ø12	pièce	400575
40	1901-2000	75	M8	Ø9	Ø6	Ø12	pièce	400580
40	2001-2100	75	M8	Ø9	Ø6	Ø12	pièce	400585
40	2101-2200	75	M8	Ø9	Ø6	Ø12	pièce	400590
40	2201-2300	75	M8	Ø9	Ø6	Ø12	pièce	400595
40	2301-2400	75	M8	Ø9	Ø6	Ø12	pièce	400600
40	2401-2500	75	M8	Ø9	Ø6	Ø12	pièce	400605

Tirants de portes ALU "PRO" U90° - aluminium

Tirant U90° Ø40 - paire

- Avec matériel de montage pour fixation double traversante.
- Pour montage sur portes en bois, plastique, aluminium, acier et verre.
- Profil rond Ø40 mm, épaisseur du tube 3,0 mm.
- Finition: revêtement en poudre dans couleur RAL au choix.
- À préciser à la commande > quantité, référence de l'article, entraxe, épaisseur de la porte en mm, code RAL et poudre.



Ø	Entraxe	Hauteur	Fixation	Forage	Forage (verre)	Unité	Code
sur mesure							
40	301-400	75	M8	Ø9	Ø12	paire	400650
40	401-500	75	M8	Ø9	Ø12	paire	400655
40	501-600	75	M8	Ø9	Ø12	paire	400660
40	601-700	75	M8	Ø9	Ø12	paire	400665
40	701-800	75	M8	Ø9	Ø12	paire	400670
40	801-900	75	M8	Ø9	Ø12	paire	400675
40	901-1000	75	M8	Ø9	Ø12	paire	400680
40	1001-1100	75	M8	Ø9	Ø12	paire	400685
40	1101-1200	75	M8	Ø9	Ø12	paire	400690
40	1201-1300	75	M8	Ø9	Ø12	paire	400695
40	1301-1400	75	M8	Ø9	Ø12	paire	400700
40	1401-1500	75	M8	Ø9	Ø12	paire	400705
40	1501-1600	75	M8	Ø9	Ø12	paire	400710
40	1601-1700	75	M8	Ø9	Ø12	paire	400715
40	1701-1800	75	M8	Ø9	Ø12	paire	400720
40	1801-1900	75	M8	Ø9	Ø12	paire	400725
40	1901-2000	75	M8	Ø9	Ø12	paire	400730
40	2001-2100	75	M8	Ø9	Ø12	paire	400735
40	2101-2200	75	M8	Ø9	Ø12	paire	400740
40	2201-2300	75	M8	Ø9	Ø12	paire	400745
40	2301-2400	75	M8	Ø9	Ø12	paire	400750
40	2401-2500	75	M8	Ø9	Ø12	paire	400755

Tirants de portes ALU "PRO" U90° - aluminium

Tirant U90° Ø50 - pièce

- Avec matériel de montage pour fixation unilatérale traversante ou fixation aveugle non traversante.
- Pour montage sur portes en bois, plastique, aluminium, acier et verre.
- Profil rond Ø50 mm, épaisseur du tube 3,0 mm.
- Finition: revêtement en poudre dans couleur RAL au choix.
- À préciser à la commande > quantité, référence de l'article, entraxe, épaisseur de la porte en mm, code RAL et poudre.

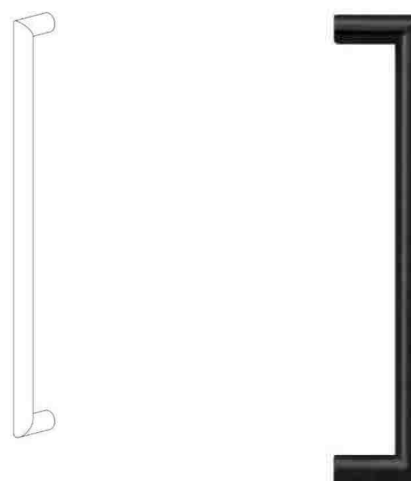

Ø	Entraxe	Hauteur	Fixation	Forage	Forage (aveugle)	Forage (verre)	Unité	Code	
sur mesure									
50	301-400	90	M8	Ø9	Ø6	Ø12	pièce	400800	
50	401-500	90	M8	Ø9	Ø6	Ø12	pièce	400805	
50	501-600	90	M8	Ø9	Ø6	Ø12	pièce	400810	
50	601-700	90	M8	Ø9	Ø6	Ø12	pièce	400815	
50	701-800	90	M8	Ø9	Ø6	Ø12	pièce	400820	
50	801-900	90	M8	Ø9	Ø6	Ø12	pièce	400825	
50	901-1000	90	M8	Ø9	Ø6	Ø12	pièce	400830	
50	1001-1100	90	M8	Ø9	Ø6	Ø12	pièce	400835	
50	1101-1200	90	M8	Ø9	Ø6	Ø12	pièce	400840	
50	1201-1300	90	M8	Ø9	Ø6	Ø12	pièce	400845	
50	1301-1400	90	M8	Ø9	Ø6	Ø12	pièce	400850	
50	1401-1500	90	M8	Ø9	Ø6	Ø12	pièce	400855	
50	1501-1600	90	M8	Ø9	Ø6	Ø12	pièce	400860	
50	1601-1700	90	M8	Ø9	Ø6	Ø12	pièce	400865	
50	1701-1800	90	M8	Ø9	Ø6	Ø12	pièce	400870	
50	1801-1900	90	M8	Ø9	Ø6	Ø12	pièce	400875	
50	1901-2000	90	M8	Ø9	Ø6	Ø12	pièce	400880	
50	2001-2100	90	M8	Ø9	Ø6	Ø12	pièce	400885	
50	2101-2200	90	M8	Ø9	Ø6	Ø12	pièce	400890	
50	2201-2300	90	M8	Ø9	Ø6	Ø12	pièce	400895	
50	2301-2400	90	M8	Ø9	Ø6	Ø12	pièce	400900	
50	2401-2500	90	M8	Ø9	Ø6	Ø12	pièce	400905	

Tirants de portes ALU "PRO" U90° - aluminium

Tirant U90° Ø50 - paire

- Avec matériel de montage pour fixation double traversante.
- Pour montage sur portes en bois, plastique, aluminium, acier et verre.
- Profil rond Ø50 mm, épaisseur du tube 3,0 mm.
- Finition: revêtement en poudre dans couleur RAL au choix.
- À préciser à la commande > quantité, référence de l'article, entraxe, épaisseur de la porte en mm, code RAL et poudre.



Ø	Entraxe	Hauteur	Fixation	Forage	Forage (verre)	Unité	Code
sur mesure							
50	301-400	90	M8	Ø9	Ø12	paire	400950
50	401-500	90	M8	Ø9	Ø12	paire	400955
50	501-600	90	M8	Ø9	Ø12	paire	400960
50	601-700	90	M8	Ø9	Ø12	paire	400965
50	701-800	90	M8	Ø9	Ø12	paire	400970
50	801-900	90	M8	Ø9	Ø12	paire	400975
50	901-1000	90	M8	Ø9	Ø12	paire	400980
50	1001-1100	90	M8	Ø9	Ø12	paire	400985
50	1101-1200	90	M8	Ø9	Ø12	paire	400990
50	1201-1300	90	M8	Ø9	Ø12	paire	400995
50	1301-1400	90	M8	Ø9	Ø12	paire	401000
50	1401-1500	90	M8	Ø9	Ø12	paire	401005
50	1501-1600	90	M8	Ø9	Ø12	paire	401010
50	1601-1700	90	M8	Ø9	Ø12	paire	401015
50	1701-1800	90	M8	Ø9	Ø12	paire	401020
50	1801-1900	90	M8	Ø9	Ø12	paire	401025
50	1901-2000	90	M8	Ø9	Ø12	paire	401030
50	2001-2100	90	M8	Ø9	Ø12	paire	401035
50	2101-2200	90	M8	Ø9	Ø12	paire	401040
50	2201-2300	90	M8	Ø9	Ø12	paire	401045
50	2301-2400	90	M8	Ø9	Ø12	paire	401050
50	2401-2500	90	M8	Ø9	Ø12	paire	401055

Tirants de portes ALU "PRO" U90°K 01 - aluminium

Tirant U90°K 01 ■ 20/20 - pièce

- Avec matériel de montage pour fixation unilatérale traversante ou fixation aveugle non traversante.
- Pour montage sur portes en bois, plastique, aluminium, acier et verre.
- Profil carré 20/20 mm, épaisseur du tube 3,0 mm.
- Finition: revêtement en poudre dans couleur RAL au choix.
- À préciser à la commande > quantité, référence de l'article, entraxe, épaisseur de la porte en mm, code RAL et poudre.



Section	Entraxe	Hauteur	Fixation	Forage	Forage (aveugle)	Forage (verre)	Unité	Code
sur mesure								
20/20	201-300	62	M8	Ø9	Ø6	Ø12	pièce	411000
20/20	301-400	62	M8	Ø9	Ø6	Ø12	pièce	411005
20/20	401-500	62	M8	Ø9	Ø6	Ø12	pièce	411010
20/20	501-600	62	M8	Ø9	Ø6	Ø12	pièce	411015
20/20	601-700	62	M8	Ø9	Ø6	Ø12	pièce	411020
20/20	701-800	62	M8	Ø9	Ø6	Ø12	pièce	411025
20/20	801-900	62	M8	Ø9	Ø6	Ø12	pièce	411030
20/20	901-1000	62	M8	Ø9	Ø6	Ø12	pièce	411035
20/20	1001-1100	62	M8	Ø9	Ø6	Ø12	pièce	411040
20/20	1101-1200	62	M8	Ø9	Ø6	Ø12	pièce	411045
20/20	1201-1300	62	M8	Ø9	Ø6	Ø12	pièce	411050
20/20	1301-1400	62	M8	Ø9	Ø6	Ø12	pièce	411055
20/20	1401-1500	62	M8	Ø9	Ø6	Ø12	pièce	411060

Tirants de portes ALU "PRO" U90°K 01 - aluminium

Tirant U90°K 01 ■ 20/20 - paire

- Avec matériel de montage pour fixation double traversante.
- Pour montage sur portes en bois, plastique, aluminium, acier et verre.
- Profil carré 20/20 mm, épaisseur du tube 3,0 mm.
- Finition: revêtement en poudre dans couleur RAL au choix.
- À préciser à la commande > quantité, référence de l'article, entraxe, épaisseur de la porte en mm, code RAL et poudre.

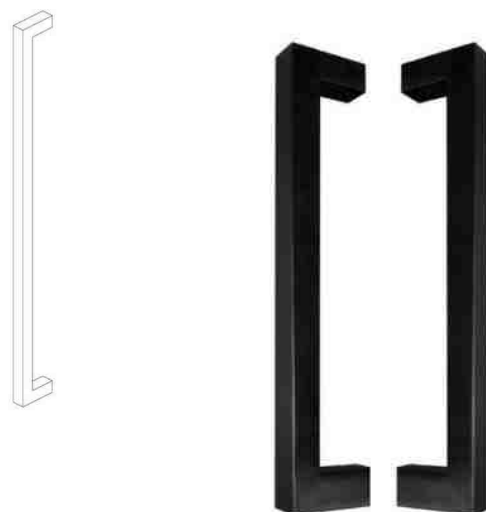

Section	Entraxe	Hauteur	Fixation	Forage	Forage (verre)	Unité	Code
sur mesure							
20/20	201-300	62	M8	Ø9	Ø12	paire	411100
20/20	301-400	62	M8	Ø9	Ø12	paire	411105
20/20	401-500	62	M8	Ø9	Ø12	paire	411110
20/20	501-600	62	M8	Ø9	Ø12	paire	411115
20/20	601-700	62	M8	Ø9	Ø12	paire	411120
20/20	701-800	62	M8	Ø9	Ø12	paire	411125
20/20	801-900	62	M8	Ø9	Ø12	paire	411130
20/20	901-1000	62	M8	Ø9	Ø12	paire	411135
20/20	1001-1100	62	M8	Ø9	Ø12	paire	411140
20/20	1101-1200	62	M8	Ø9	Ø12	paire	411145
20/20	1201-1300	62	M8	Ø9	Ø12	paire	411150
20/20	1301-1400	62	M8	Ø9	Ø12	paire	411155
20/20	1401-1500	62	M8	Ø9	Ø12	paire	411160

Tirants de portes ALU "PRO" U90°K 01 - aluminium

Tirant U90°K 01 ■ 25/25 - pièce

- Avec matériel de montage pour fixation unilatérale traversante ou fixation aveugle non traversante.
- Pour montage sur portes en bois, plastique, aluminium, acier et verre.
- Profil carré 25/25 mm, épaisseur du tube 3,0 mm.
- Finition: revêtement en poudre dans couleur RAL au choix.
- À préciser à la commande > quantité, référence de l'article, entraxe, épaisseur de la porte en mm, code RAL et poudre.



Section	Entraxe	Hauteur	Fixation	Forage	Forage (aveugle)	Forage (verre)	Unité	Code
sur mesure								
25/25	201-300	67	M8	Ø9	Ø6	Ø12	pièce	401200
25/25	301-400	67	M8	Ø9	Ø6	Ø12	pièce	401205
25/25	401-500	67	M8	Ø9	Ø6	Ø12	pièce	401210
25/25	501-600	67	M8	Ø9	Ø6	Ø12	pièce	401215
25/25	601-700	67	M8	Ø9	Ø6	Ø12	pièce	401220
25/25	701-800	67	M8	Ø9	Ø6	Ø12	pièce	401225
25/25	801-900	67	M8	Ø9	Ø6	Ø12	pièce	401230
25/25	901-1000	67	M8	Ø9	Ø6	Ø12	pièce	401235
25/25	1001-1100	67	M8	Ø9	Ø6	Ø12	pièce	401240
25/25	1101-1200	67	M8	Ø9	Ø6	Ø12	pièce	401245
25/25	1201-1300	67	M8	Ø9	Ø6	Ø12	pièce	401250
25/25	1301-1400	67	M8	Ø9	Ø6	Ø12	pièce	401255
25/25	1401-1500	67	M8	Ø9	Ø6	Ø12	pièce	401260
25/25	1501-1600	67	M8	Ø9	Ø6	Ø12	pièce	401265
25/25	1601-1700	67	M8	Ø9	Ø6	Ø12	pièce	401270
25/25	1701-1800	67	M8	Ø9	Ø6	Ø12	pièce	401280

Tirants de portes ALU "PRO" U90°K 01 - aluminium

Tirant U90°K 01 ■ 25/25 - paire

- Avec matériel de montage pour fixation double traversante.
- Pour montage sur portes en bois, plastique, aluminium, acier et verre.
- Profil carré 25/25 mm, épaisseur du tube 3,0 mm.
- Finition: revêtement en poudre dans couleur RAL au choix.
- À préciser à la commande > quantité, référence de l'article, entraxe, épaisseur de la porte en mm, code RAL et poudre.



Section	Entraxe	Hauteur	Fixation	Forage	Forage (verre)	Unité	Code
sur mesure							
25/25	201-300	67	M8	Ø9	Ø12	paire	401300
25/25	301-400	67	M8	Ø9	Ø12	paire	401305
25/25	401-500	67	M8	Ø9	Ø12	paire	401310
25/25	501-600	67	M8	Ø9	Ø12	paire	401315
25/25	601-700	67	M8	Ø9	Ø12	paire	401320
25/25	701-800	67	M8	Ø9	Ø12	paire	401325
25/25	801-900	67	M8	Ø9	Ø12	paire	401330
25/25	901-1000	67	M8	Ø9	Ø12	paire	401335
25/25	1001-1100	67	M8	Ø9	Ø12	paire	401340
25/25	1101-1200	67	M8	Ø9	Ø12	paire	401345
25/25	1201-1300	67	M8	Ø9	Ø12	paire	401350
25/25	1301-1400	67	M8	Ø9	Ø12	paire	401355
25/25	1401-1500	67	M8	Ø9	Ø12	paire	401360
25/25	1501-1600	67	M8	Ø9	Ø12	paire	401365
25/25	1601-1700	67	M8	Ø9	Ø12	paire	401370
25/25	1701-1800	67	M8	Ø9	Ø12	paire	401375

Tirants de portes ALU "PRO" U90°K 01 - aluminium

Tirant U90°K 01 ■ 30/30 - pièce

- Avec matériel de montage pour fixation unilatérale traversante ou fixation aveugle non traversante.
- Pour montage sur portes en bois, plastique, aluminium, acier et verre.
- Profil carré 30/30 mm, épaisseur du tube 3,0 mm.
- Finition: revêtement en poudre dans couleur RAL au choix.
- À préciser à la commande > quantité, référence de l'article, entraxe, épaisseur de la porte en mm, code RAL et poudre.



Section	Entraxe	Hauteur	Fixation	Forage	Forage (aveugle)	Forage (verre)	Unité	Code
standard								
30/30	650	71	M8	Ø9	Ø6	Ø12	pièce	401400
sur mesure								
30/30	201-300	71	M8	Ø9	Ø6	Ø12	pièce	401405
30/30	301-400	71	M8	Ø9	Ø6	Ø12	pièce	401410
30/30	401-500	71	M8	Ø9	Ø6	Ø12	pièce	401415
30/30	501-600	71	M8	Ø9	Ø6	Ø12	pièce	401420
30/30	601-700	71	M8	Ø9	Ø6	Ø12	pièce	401425
30/30	701-800	71	M8	Ø9	Ø6	Ø12	pièce	401430
30/30	801-900	71	M8	Ø9	Ø6	Ø12	pièce	401435
30/30	901-1000	71	M8	Ø9	Ø6	Ø12	pièce	401440
30/30	1001-1100	71	M8	Ø9	Ø6	Ø12	pièce	401445
30/30	1101-1200	71	M8	Ø9	Ø6	Ø12	pièce	401450
30/30	1201-1300	71	M8	Ø9	Ø6	Ø12	pièce	401455
30/30	1301-1400	71	M8	Ø9	Ø6	Ø12	pièce	401460
30/30	1401-1500	71	M8	Ø9	Ø6	Ø12	pièce	401465
30/30	1501-1600	71	M8	Ø9	Ø6	Ø12	pièce	401470
30/30	1601-1700	71	M8	Ø9	Ø6	Ø12	pièce	401475
30/30	1701-1800	71	M8	Ø9	Ø6	Ø12	pièce	401480
30/30	1801-1900	71	M8	Ø9	Ø6	Ø12	pièce	401485
30/30	1901-2000	71	M8	Ø9	Ø6	Ø12	pièce	401490
30/30	2001-2100	71	M8	Ø9	Ø6	Ø12	pièce	401495
30/30	2101-2200	71	M8	Ø9	Ø6	Ø12	pièce	401500

Tirants de portes ALU "PRO" U90°K 01 - aluminium

Tirant U90°K 01 ■ 30/30 - paire

- Avec matériel de montage pour fixation double traversante.
- Pour montage sur portes en bois, plastique, aluminium, acier et verre.
- Profil carré 30/30 mm, épaisseur du tube 3,0 mm.
- Finition: revêtement en poudre dans couleur RAL au choix.
- À préciser à la commande > quantité, référence de l'article, entraxe, épaisseur de la porte en mm, code RAL et poudre.



Section	Entraxe	Hauteur	Fixation	Forage	Forage (verre)	Unité	Code
standard							
30/30	650	71	M8	Ø9	Ø12	paire	410540
sur mesure							
30/30	201-300	71	M8	Ø9	Ø12	paire	410545
30/30	301-400	71	M8	Ø9	Ø12	paire	410555
30/30	401-500	71	M8	Ø9	Ø12	paire	410560
30/30	501-600	71	M8	Ø9	Ø12	paire	410565
30/30	601-700	71	M8	Ø9	Ø12	paire	410570
30/30	701-800	71	M8	Ø9	Ø12	paire	410575
30/30	801-900	71	M8	Ø9	Ø12	paire	410580
30/30	901-1000	71	M8	Ø9	Ø12	paire	410585
30/30	1001-1100	71	M8	Ø9	Ø12	paire	410590
30/30	1101-1200	71	M8	Ø9	Ø12	paire	410595
30/30	1201-1300	71	M8	Ø9	Ø12	paire	410600
30/30	1301-1400	71	M8	Ø9	Ø12	paire	410605
30/30	1401-1500	71	M8	Ø9	Ø12	paire	410610
30/30	1501-1600	71	M8	Ø9	Ø12	paire	410615
30/30	1601-1700	71	M8	Ø9	Ø12	paire	410620
30/30	1701-1800	71	M8	Ø9	Ø12	paire	410625
30/30	1801-1900	71	M8	Ø9	Ø12	paire	410630
30/30	1901-2000	71	M8	Ø9	Ø12	paire	410635
30/30	2001-2100	71	M8	Ø9	Ø12	paire	410640
30/30	2101-2200	71	M8	Ø9	Ø12	paire	410645

Tirants de portes ALU "PRO" U90°K 01 - aluminium



Tirant U90°K 01 ■ 40/40 - pièce

- Avec matériel de montage pour fixation unilatérale traversante ou fixation aveugle non traversante.
- Pour montage sur portes en bois, plastique, aluminium, acier et verre.
- Profil carré 40/40 mm, épaisseur du tube 3,0 mm.
- Finition: revêtement en poudre dans couleur RAL au choix.
- À préciser à la commande > quantité, référence de l'article, entraxe, épaisseur de la porte en mm, code RAL et poudre.



Section	Entraxe	Hauteur	Fixation	Forage	Forage (aveugle)	Forage (verre)	Unité	Code
sur mesure								
40/40	301-400	80	M8	Ø9	Ø6	Ø12	pièce	410700
40/40	401-500	80	M8	Ø9	Ø6	Ø12	pièce	410705
40/40	501-600	80	M8	Ø9	Ø6	Ø12	pièce	410710
40/40	601-700	80	M8	Ø9	Ø6	Ø12	pièce	410715
40/40	701-800	80	M8	Ø9	Ø6	Ø12	pièce	410720
40/40	801-900	80	M8	Ø9	Ø6	Ø12	pièce	410725
40/40	901-1000	80	M8	Ø9	Ø6	Ø12	pièce	410730
40/40	1001-1100	80	M8	Ø9	Ø6	Ø12	pièce	410735
40/40	1101-1200	80	M8	Ø9	Ø6	Ø12	pièce	410740
40/40	1201-1300	80	M8	Ø9	Ø6	Ø12	pièce	410745
40/40	1301-1400	80	M8	Ø9	Ø6	Ø12	pièce	410750
40/40	1401-1500	80	M8	Ø9	Ø6	Ø12	pièce	410755
40/40	1501-1600	80	M8	Ø9	Ø6	Ø12	pièce	410760
40/40	1601-1700	80	M8	Ø9	Ø6	Ø12	pièce	410765
40/40	1701-1800	80	M8	Ø9	Ø6	Ø12	pièce	410770
40/40	1801-1900	80	M8	Ø9	Ø6	Ø12	pièce	410775
40/40	1901-2000	80	M8	Ø9	Ø6	Ø12	pièce	410780
40/40	2001-2100	80	M8	Ø9	Ø6	Ø12	pièce	410785
40/40	2101-2200	80	M8	Ø9	Ø6	Ø12	pièce	410790
40/40	2201-2300	80	M8	Ø9	Ø6	Ø12	pièce	410795
40/40	2301-2400	80	M8	Ø9	Ø6	Ø12	pièce	410800
40/40	2401-2500	80	M8	Ø9	Ø6	Ø12	pièce	410805
40/40	2501-2600	80	M8	Ø9	Ø6	Ø12	pièce	410810
40/40	2601-2700	80	M8	Ø9	Ø6	Ø12	pièce	410815
40/40	2701-2800	80	M8	Ø9	Ø6	Ø12	pièce	410820
40/40	2801-2900	80	M8	Ø9	Ø6	Ø12	pièce	410825

Tirants de portes ALU "PRO" U90°K 01 - aluminium

Tirant U90°K 01 ■ 40/40 - paire

- Avec matériel de montage pour fixation double traversante.
- Pour montage sur portes en bois, plastique, aluminium, acier et verre.
- Profil carré 40/40 mm, épaisseur du tube 3,0 mm.
- Finition: revêtement en poudre dans couleur RAL au choix.
- À préciser à la commande > quantité, référence de l'article, entraxe, épaisseur de la porte en mm, code RAL et poudre.

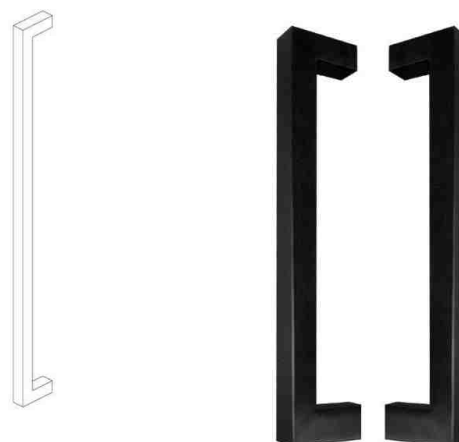

Section	Entraxe	Hauteur	Fixation	Forage	Forage (verre)	Unité	Code
sur mesure							
40/40	301-400	80	M8	Ø9	Ø12	paire	410860
40/40	401-500	80	M8	Ø9	Ø12	paire	410865
40/40	501-600	80	M8	Ø9	Ø12	paire	410870
40/40	601-700	80	M8	Ø9	Ø12	paire	410875
40/40	701-800	80	M8	Ø9	Ø12	paire	410880
40/40	801-900	80	M8	Ø9	Ø12	paire	410885
40/40	901-1000	80	M8	Ø9	Ø12	paire	410890
40/40	1001-1100	80	M8	Ø9	Ø12	paire	410895
40/40	1101-1200	80	M8	Ø9	Ø12	paire	410900
40/40	1201-1300	80	M8	Ø9	Ø12	paire	410905
40/40	1301-1400	80	M8	Ø9	Ø12	paire	410910
40/40	1401-1500	80	M8	Ø9	Ø12	paire	410915
40/40	1501-1600	80	M8	Ø9	Ø12	paire	410920
40/40	1601-1700	80	M8	Ø9	Ø12	paire	410925
40/40	1701-1800	80	M8	Ø9	Ø12	paire	410930
40/40	1801-1900	80	M8	Ø9	Ø12	paire	410935
40/40	1901-2000	80	M8	Ø9	Ø12	paire	410940
40/40	2001-2100	80	M8	Ø9	Ø12	paire	410945
40/40	2101-2200	80	M8	Ø9	Ø12	paire	410950
40/40	2201-2300	80	M8	Ø9	Ø12	paire	410955
40/40	2301-2400	80	M8	Ø9	Ø12	paire	410960
40/40	2401-2500	80	M8	Ø9	Ø12	paire	410965
40/40	2501-2600	80	M8	Ø9	Ø12	paire	410970
40/40	2601-2700	80	M8	Ø9	Ø12	paire	410975
40/40	2701-2800	80	M8	Ø9	Ø12	paire	410980
40/40	2801-2900	80	M8	Ø9	Ø12	paire	410985

Tirants de portes ALU "PRO" U90°K 02 - aluminium



Tirant U90°K 02 ■ 20/40 - pièce

- Avec matériel de montage pour fixation unilatérale traversante ou fixation aveugle non traversante.
- Pour montage sur portes en bois, plastique, aluminium, acier et verre.
- Profil rectangulaire 20/40 mm (côté visible = 20mm), épaisseur du tube 3,0 mm.
- Finition: revêtement en poudre dans couleur RAL au choix.
- À préciser à la commande > quantité, référence de l'article, entraxe, épaisseur de la porte en mm, code RAL et poudre.

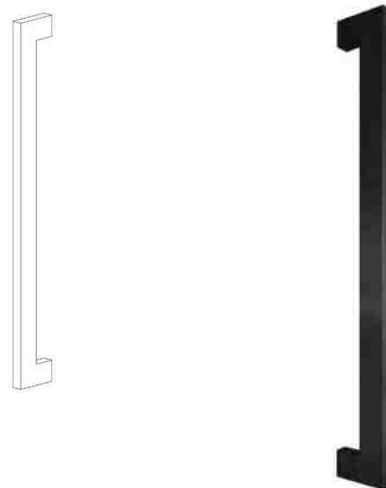

Section	Entraxe	Hauteur	Fixation	Forage	Forage (aveugle)	Forage (verre)	Unité	Code
standard								
20/40	650	80	M8	Ø9	Ø6	Ø12	pièce	411420
sur mesure								
20/40	201-300	80	M8	Ø9	Ø6	Ø12	pièce	411300
20/40	301-400	80	M8	Ø9	Ø6	Ø12	pièce	411305
20/40	401-500	80	M8	Ø9	Ø6	Ø12	pièce	411310
20/40	501-600	80	M8	Ø9	Ø6	Ø12	pièce	411315
20/40	601-700	80	M8	Ø9	Ø6	Ø12	pièce	411320
20/40	701-800	80	M8	Ø9	Ø6	Ø12	pièce	411325
20/40	801-900	80	M8	Ø9	Ø6	Ø12	pièce	411330
20/40	901-1000	80	M8	Ø9	Ø6	Ø12	pièce	411335
20/40	1001-1100	80	M8	Ø9	Ø6	Ø12	pièce	411340
20/40	1101-1200	80	M8	Ø9	Ø6	Ø12	pièce	411345
20/40	1201-1300	80	M8	Ø9	Ø6	Ø12	pièce	411350
20/40	1301-1400	80	M8	Ø9	Ø6	Ø12	pièce	411355
20/40	1401-1500	80	M8	Ø9	Ø6	Ø12	pièce	411360
20/40	1501-1600	80	M8	Ø9	Ø6	Ø12	pièce	411365
20/40	1601-1700	80	M8	Ø9	Ø6	Ø12	pièce	411370
20/40	1701-1800	80	M8	Ø9	Ø6	Ø12	pièce	411375
20/40	1801-1900	80	M8	Ø9	Ø6	Ø12	pièce	411380
20/40	1901-2000	80	M8	Ø9	Ø6	Ø12	pièce	411385
20/40	2001-2100	80	M8	Ø9	Ø6	Ø12	pièce	411390
20/40	2101-2200	80	M8	Ø9	Ø6	Ø12	pièce	411395

Tirants de portes ALU "PRO" U90°K 02 - aluminium

Tirant U90°K 02 ■ 20/40 - paire

- Avec matériel de montage pour fixation double traversante.
- Pour montage sur portes en bois, plastique, aluminium, acier et verre.
- Profil rectangulaire 20/40 mm (côté visible = 20mm), épaisseur du tube 3,0 mm.
- Finition: revêtement en poudre dans couleur RAL au choix.
- À préciser à la commande > quantité, référence de l'article, entraxe, épaisseur de la porte en mm, code RAL et poudre.



Section	Entraxe	Hauteur	Fixation	Forage	Forage (verre)	Unité	Code
standard							
20/40	650	80	M8	Ø9	Ø12	paire	411560
sur mesure							
20/40	201-300	80	M8	Ø9	Ø12	paire	411440
20/40	301-400	80	M8	Ø9	Ø12	paire	411445
20/40	401-500	80	M8	Ø9	Ø12	paire	411450
20/40	501-600	80	M8	Ø9	Ø12	paire	411455
20/40	601-700	80	M8	Ø9	Ø12	paire	411460
20/40	701-800	80	M8	Ø9	Ø12	paire	411465
20/40	801-900	80	M8	Ø9	Ø12	paire	411470
20/40	901-1000	80	M8	Ø9	Ø12	paire	411475
20/40	1001-1100	80	M8	Ø9	Ø12	paire	411480
20/40	1101-1200	80	M8	Ø9	Ø12	paire	411485
20/40	1201-1300	80	M8	Ø9	Ø12	paire	411490
20/40	1301-1400	80	M8	Ø9	Ø12	paire	411495
20/40	1401-1500	80	M8	Ø9	Ø12	paire	411500
20/40	1501-1600	80	M8	Ø9	Ø12	paire	411505
20/40	1601-1700	80	M8	Ø9	Ø12	paire	411510
20/40	1701-1800	80	M8	Ø9	Ø12	paire	411515
20/40	1801-1900	80	M8	Ø9	Ø12	paire	411520
20/40	1901-2000	80	M8	Ø9	Ø12	paire	411525
20/40	2001-2100	80	M8	Ø9	Ø12	paire	411530
20/40	2101-2200	80	M8	Ø9	Ø12	paire	411535

Tirants de portes ALU "PRO" U90°K 03 - aluminium

Tirant U90° K 03 ■ 40/20 - pièce

- Avec matériel de montage pour fixation unilatérale traversante ou fixation aveugle non traversante.
- Pour montage sur portes en bois, plastique, aluminium, acier et verre.
- Profil rectangulaire 40/20 mm (côté visible = 40 mm), épaisseur du tube 3,0 mm.
- Finition: revêtement en poudre dans couleur RAL au choix.
- À préciser à la commande > quantité, référence de l'article, entraxe, épaisseur de la porte en mm, code RAL et poudre.



Section	Entraxe	Hauteur	Fixation	Forage	Forage (aveugle)	Forage (verre)	Unité	Code
standard								
40/20	650	60	M8	Ø9	Ø6	Ø12	pièce	411700
sur mesure								
40/20	201-300	60	M8	Ø9	Ø6	Ø12	pièce	411580
40/20	301-400	60	M8	Ø9	Ø6	Ø12	pièce	411585
40/20	401-500	60	M8	Ø9	Ø6	Ø12	pièce	411590
40/20	501-600	60	M8	Ø9	Ø6	Ø12	pièce	411595
40/20	601-700	60	M8	Ø9	Ø6	Ø12	pièce	411600
40/20	701-800	60	M8	Ø9	Ø6	Ø12	pièce	411605
40/20	801-900	60	M8	Ø9	Ø6	Ø12	pièce	411610
40/20	901-1000	60	M8	Ø9	Ø6	Ø12	pièce	411615
40/20	1001-1100	60	M8	Ø9	Ø6	Ø12	pièce	411620
40/20	1101-1200	60	M8	Ø9	Ø6	Ø12	pièce	411625
40/20	1201-1300	60	M8	Ø9	Ø6	Ø12	pièce	411630
40/20	1301-1400	60	M8	Ø9	Ø6	Ø12	pièce	411635
40/20	1401-1500	60	M8	Ø9	Ø6	Ø12	pièce	411640
40/20	1501-1600	60	M8	Ø9	Ø6	Ø12	pièce	411645
40/20	1601-1700	60	M8	Ø9	Ø6	Ø12	pièce	411650
40/20	1701-1800	60	M8	Ø9	Ø6	Ø12	pièce	411655
40/20	1801-1900	60	M8	Ø9	Ø6	Ø12	pièce	411660
40/20	1901-2000	60	M8	Ø9	Ø6	Ø12	pièce	411665
40/20	2001-2100	60	M8	Ø9	Ø6	Ø12	pièce	411670
40/20	2101-2200	60	M8	Ø9	Ø6	Ø12	pièce	411675

Tirants de portes ALU "PRO" U90°K 03 - aluminium

Tirant U90° K 03 ■ 40/20 - paire

- Avec matériel de montage pour fixation double traversante.
- Pour montage sur portes en bois, plastique, aluminium, acier et verre.
- Profil rectangulaire 40/20 mm (côté visible = 40mm), épaisseur du tube 3,0 mm.
- Finition: revêtement en poudre dans couleur RAL au choix.
- À préciser à la commande > quantité, référence de l'article, entraxe, épaisseur de la porte en mm, code RAL et poudre.

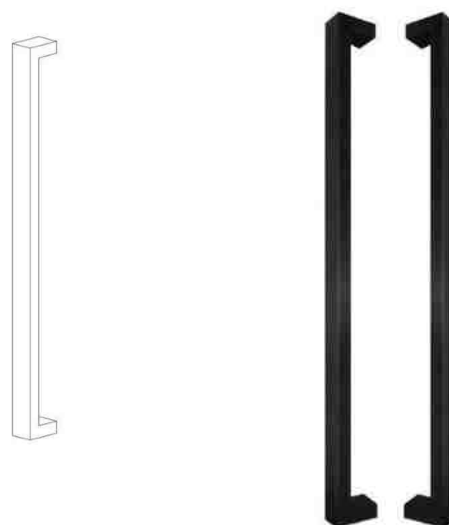

Section	Entraxe	Hauteur	Fixation	Forage	Forage (verre)	Unité	Code
standard							
40/20	650	60	M8	Ø9	Ø12	paire	411840
sur mesure							
40/20	201-300	60	M8	Ø9	Ø12	paire	411720
40/20	301-400	60	M8	Ø9	Ø12	paire	411725
40/20	401-500	60	M8	Ø9	Ø12	paire	411730
40/20	501-600	60	M8	Ø9	Ø12	paire	411735
40/20	601-700	60	M8	Ø9	Ø12	paire	411740
40/20	701-800	60	M8	Ø9	Ø12	paire	411745
40/20	801-900	60	M8	Ø9	Ø12	paire	411750
40/20	901-1000	60	M8	Ø9	Ø12	paire	411755
40/20	1001-1100	60	M8	Ø9	Ø12	paire	411760
40/20	1101-1200	60	M8	Ø9	Ø12	paire	411765
40/20	1201-1300	60	M8	Ø9	Ø12	paire	411770
40/20	1301-1400	60	M8	Ø9	Ø12	paire	411775
40/20	1401-1500	60	M8	Ø9	Ø12	paire	411780
40/20	1501-1600	60	M8	Ø9	Ø12	paire	411785
40/20	1601-1700	60	M8	Ø9	Ø12	paire	411790
40/20	1701-1800	60	M8	Ø9	Ø12	paire	411795
40/20	1801-1900	60	M8	Ø9	Ø12	paire	411800
40/20	1901-2000	60	M8	Ø9	Ø12	paire	411805
40/20	2001-2100	60	M8	Ø9	Ø12	paire	411810
40/20	2101-2200	60	M8	Ø9	Ø12	paire	411815

Tirants de portes ALU "PRO" U90°S - aluminium

Tirant U90°S Ø30 - pièce

- Avec matériel de montage pour fixation unilatérale traversante.
- Pour montage sur portes en bois, plastique, aluminium et acier.
- Profil rond Ø30 mm, épaisseur du tube 3,0 mm.
- Supports inclinés
- Finition: revêtement en poudre dans couleur RAL au choix.
- À préciser à la commande > quantité, référence de l'article, entraxe, épaisseur de la porte en mm, code RAL et poudre.

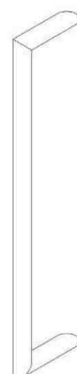

Ø	Entraxe	Hauteur	Fixation	Forage	Forage (aveugle)	Forage (verre)	Unité	Code
standard								
30	650	85	M8	Ø9	-	-	pièce	412650
sur mesure								
30	201-300	85	M8	Ø9	-	-	pièce	412655
30	301-400	85	M8	Ø9	-	-	pièce	412660
30	401-500	85	M8	Ø9	-	-	pièce	412665
30	501-600	85	M8	Ø9	-	-	pièce	412670
30	601-700	85	M8	Ø9	-	-	pièce	412675
30	701-800	85	M8	Ø9	-	-	pièce	412680
30	801-900	85	M8	Ø9	-	-	pièce	412685
30	901-1000	85	M8	Ø9	-	-	pièce	412690
30	1001-1100	85	M8	Ø9	-	-	pièce	412700
30	1101-1200	85	M8	Ø9	-	-	pièce	412705

Tirants de portes ALU "PRO" U90°KS 01 - aluminium

Tirant U90°KS 01 ■ 30/30 - pièce

- Avec matériel de montage pour fixation unilatérale traversante.
- Pour montage sur portes en bois, plastique, aluminium et acier.
- Profil carré 30/30 mm, épaisseur du tube 3,0 mm.
- Supports inclinés
- Finition: revêtement en poudre dans couleur RAL au choix.
- À préciser à la commande > quantité, référence de l'article, entraxe, épaisseur de la porte en mm, code RAL et poudre.

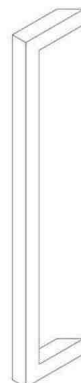

Section	Entraxe	Hauteur	Fixation	Forage	Forage (aveugle)	Forage (verre)	Unité	Code
standard								
30/30	650	89	M8	Ø9	-	-	pièce	412750
sur mesure								
30/30	201-300	89	M8	Ø9	-	-	pièce	412755
30/30	301-400	89	M8	Ø9	-	-	pièce	412760
30/30	401-500	89	M8	Ø9	-	-	pièce	412765
30/30	501-600	89	M8	Ø9	-	-	pièce	412770
30/30	601-700	89	M8	Ø9	-	-	pièce	412775
30/30	701-800	89	M8	Ø9	-	-	pièce	412780
30/30	801-900	89	M8	Ø9	-	-	pièce	412785
30/30	901-1000	89	M8	Ø9	-	-	pièce	412790
30/30	1001-1100	89	M8	Ø9	-	-	pièce	412795
30/30	1001-1200	89	M8	Ø9	-	-	pièce	412800

Tirants de portes ALU "PRO" TTK 30/30 - aluminium

Tirant TTK ■ 30/30 - pièce

- Avec matériel de montage pour fixation unilatérale traversante.
- Pour montage sur portes en bois, plastique, aluminium, acier et verre.
- Profil carré 30/30 mm, épaisseur du tube 3,0 mm.
- Finition: revêtement en poudre dans couleur RAL au choix.
- À préciser à la commande > quantité, référence de l'article, entraxe, épaisseur de la porte en mm, code RAL et poudre.



Section	Longueur	Hauteur	Fixation	Forage	Forage (aveugle)	Forage (verre)	Unité	Code
sur mesure								
30/30	0201-0300	75	M8	Ø9	Ø6	Ø12	pièce	412900
30/30	0301-0400	75	M8	Ø9	Ø6	Ø12	pièce	412905
30/30	0401-0500	75	M8	Ø9	Ø6	Ø12	pièce	412910
30/30	0501-0600	75	M8	Ø9	Ø6	Ø12	pièce	412915
30/30	0601-0700	75	M8	Ø9	Ø6	Ø12	pièce	412920
30/30	0701-0800	75	M8	Ø9	Ø6	Ø12	pièce	412925
30/30	0801-0900	75	M8	Ø9	Ø6	Ø12	pièce	412930
30/30	0901-1000	75	M8	Ø9	Ø6	Ø12	pièce	412935
30/30	1001-1100	75	M8	Ø9	Ø6	Ø12	pièce	412940
30/30	1101-1200	75	M8	Ø9	Ø6	Ø12	pièce	412945
30/30	1201-1300	75	M8	Ø9	Ø6	Ø12	pièce	412955
30/30	1301-1400	75	M8	Ø9	Ø6	Ø12	pièce	412950
30/30	1401-1500	75	M8	Ø9	Ø6	Ø12	pièce	412960
30/30	1501-1600	75	M8	Ø9	Ø6	Ø12	pièce	412965
30/30	1601-1700	75	M8	Ø9	Ø6	Ø12	pièce	412970
30/30	1701-1800	75	M8	Ø9	Ø6	Ø12	pièce	412975
30/30	1801-1900	75	M8	Ø9	Ø6	Ø12	pièce	412980
30/30	1901-2000	75	M8	Ø9	Ø6	Ø12	pièce	412985

Tirants de portes ALU "PRO"

TTK 30/30 - aluminium

Tirant TTK ■ 30/30 - paire

- Avec matériel de montage pour fixation double traversante.
- Pour montage sur portes en bois, plastique, aluminium, acier et verre.
- Profil carré 30/30 mm, épaisseur du tube 3,0 mm.
- Finition: revêtement en poudre dans couleur RAL au choix.
- À préciser à la commande > quantité, référence de l'article, entraxe, épaisseur de la porte en mm, code RAL et poudre.



Section	Longueur	Hauteur	Fixation	Forage	Forage (verre)	Unité	Code
sur mesure							
30/30	0201-0300	75	M8	Ø9	Ø12	paire	414000
30/30	0301-0400	75	M8	Ø9	Ø12	paire	414005
30/30	0401-0500	75	M8	Ø9	Ø12	paire	414010
30/30	0501-0600	75	M8	Ø9	Ø12	paire	414015
30/30	0601-0700	75	M8	Ø9	Ø12	paire	414020
30/30	0701-0800	75	M8	Ø9	Ø12	paire	414025
30/30	0801-0900	75	M8	Ø9	Ø12	paire	414030
30/30	0901-1000	75	M8	Ø9	Ø12	paire	414035
30/30	1001-1100	75	M8	Ø9	Ø12	paire	414040
30/30	1101-1200	75	M8	Ø9	Ø12	paire	414045
30/30	1201-1300	75	M8	Ø9	Ø12	paire	414050
30/30	1301-1400	75	M8	Ø9	Ø12	paire	414055
30/30	1401-1500	75	M8	Ø9	Ø12	paire	414060
30/30	1501-1600	75	M8	Ø9	Ø12	paire	414065
30/30	1601-1700	75	M8	Ø9	Ø12	paire	414070
30/30	1701-1800	75	M8	Ø9	Ø12	paire	414075
30/30	1801-1900	75	M8	Ø9	Ø12	paire	414080
30/30	1901-2000	75	M8	Ø9	Ø12	paire	414085

Tirants de portes ALU "PRO" TTK 40/40 - aluminium

Tirant TTK ■ 40/40 - pièce

- Avec matériel de montage pour fixation unilatérale traversante.
- Pour montage sur portes en bois, plastique, aluminium, acier et verre.
- Profil carré 40/40 mm, épaisseur du tube 3,0 mm.
- Finition: revêtement en poudre dans couleur RAL au choix.
- À préciser à la commande > quantité, référence de l'article, entraxe, épaisseur de la porte en mm, code RAL et poudre.



Section	Longueur	Hauteur	Fixation	Forage	Forage (aveugle)	Forage (verre)	Unité	Code
sur mesure								
40/40	0301-0400	85	M8	Ø9	Ø6	Ø12	pièce	414105
40/40	0401-0500	85	M8	Ø9	Ø6	Ø12	pièce	414110
40/40	0501-0600	85	M8	Ø9	Ø6	Ø12	pièce	414115
40/40	0601-0700	85	M8	Ø9	Ø6	Ø12	pièce	414120
40/40	0701-0800	85	M8	Ø9	Ø6	Ø12	pièce	414125
40/40	0801-0900	85	M8	Ø9	Ø6	Ø12	pièce	414130
40/40	0901-1000	85	M8	Ø9	Ø6	Ø12	pièce	414135
40/40	1001-1100	85	M8	Ø9	Ø6	Ø12	pièce	414140
40/40	1101-1200	85	M8	Ø9	Ø6	Ø12	pièce	414145
40/40	1201-1300	85	M8	Ø9	Ø6	Ø12	pièce	414150
40/40	1301-1400	85	M8	Ø9	Ø6	Ø12	pièce	414155
40/40	1401-1500	85	M8	Ø9	Ø6	Ø12	pièce	414160
40/40	1501-1600	85	M8	Ø9	Ø6	Ø12	pièce	414165
40/40	1601-1700	85	M8	Ø9	Ø6	Ø12	pièce	414170
40/40	1701-1800	85	M8	Ø9	Ø6	Ø12	pièce	414175
40/40	1801-1900	85	M8	Ø9	Ø6	Ø12	pièce	414180
40/40	1901-2000	85	M8	Ø9	Ø6	Ø12	pièce	414185

Tirants de portes ALU "PRO"

TTK 40/40 - aluminium

Tirant TTK ■ 40/40 - paire

- Avec matériel de montage pour fixation double traversante.
- Pour montage sur portes en bois, plastique, aluminium, acier et verre.
- Profil carré 40/40 mm, épaisseur du tube 3,0 mm.
- Finition: revêtement en poudre dans couleur RAL au choix.
- À préciser à la commande > quantité, référence de l'article, entraxe, épaisseur de la porte en mm, code RAL et poudre.



Section	Longueur	Hauteur	Fixation	Forage	Forage (verre)	Unité	Code
sur mesure							
40/40	0301-0400	85	M8	Ø9	Ø12	paire	414205
40/40	0401-0500	85	M8	Ø9	Ø12	paire	414210
40/40	0501-0600	85	M8	Ø9	Ø12	paire	414215
40/40	0601-0700	85	M8	Ø9	Ø12	paire	414220
40/40	0701-0800	85	M8	Ø9	Ø12	paire	414225
40/40	0801-0900	85	M8	Ø9	Ø12	paire	414230
40/40	0901-1000	85	M8	Ø9	Ø12	paire	414235
40/40	1001-1100	85	M8	Ø9	Ø12	paire	414240
40/40	1101-1200	85	M8	Ø9	Ø12	paire	414245
40/40	1201-1300	85	M8	Ø9	Ø12	paire	414250
40/40	1301-1400	85	M8	Ø9	Ø12	paire	414255
40/40	1401-1500	85	M8	Ø9	Ø12	paire	414260
40/40	1501-1600	85	M8	Ø9	Ø12	paire	414265
40/40	1601-1700	85	M8	Ø9	Ø12	paire	414270
40/40	1701-1800	85	M8	Ø9	Ø12	paire	414275
40/40	1801-1900	85	M8	Ø9	Ø12	paire	414280
40/40	1901-2000	85	M8	Ø9	Ø12	paire	414285

Tirants de portes ALU "PRO"

DK 01 - aluminium

Tirant DK 01 ■ 30/30 - pièce

- Avec matériel de montage pour fixation unilatérale traversante ou fixation aveugle non traversante.
- Pour montage sur portes en bois, plastique, aluminium, acier et verre.
- Profil carré 30/30 mm, épaisseur du tube 3,0 mm.
- Finition: revêtement en poudre dans couleur RAL au choix.
- À préciser à la commande > quantité, référence de l'article, entraxe, épaisseur de la porte en mm, code RAL et poudre.



Section	Entraxe	Hauteur	Fixation	Forage	Forage (aveugle)	Forage (verre)	Unité	Code
standard								
30/30	400	71	M8	Ø9	Ø6	Ø12	pièce	411200
30/30	600	71	M8	Ø9	Ø6	Ø12	pièce	411205

Tirant DK 01 ■ 30/30 - paire

- Avec matériel de montage pour fixation double traversante.
- Pour montage sur portes en bois, plastique, aluminium, acier et verre.
- Profil carré 30/30 mm, épaisseur du tube 3,0 mm.
- Finition: revêtement en poudre dans couleur RAL au choix.
- À préciser à la commande > quantité, référence de l'article, entraxe, épaisseur de la porte en mm, code RAL et poudre.

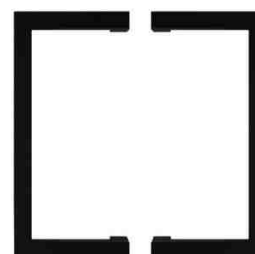

Section	Entraxe	Hauteur	Fixation	Forage	Forage (verre)	Unité	Code
standard							
30/30	400	71	M8	Ø9	Ø12	paire	411210
30/30	600	71	M8	Ø9	Ø12	paire	411215

Tirants de portes ALU "PRO"

DK 02 - aluminium

Tirant DK 02 ■ 20/40 - pièce

- Avec matériel de montage pour fixation unilatérale traversante ou fixation aveugle non traversante.
- Pour montage sur portes en bois, plastique, aluminium, acier et verre.
- Profil rectangulaire 20/40 mm (côté visible = 20mm), épaisseur du tube 3,0 mm.
- Finition: revêtement en poudre dans couleur RAL au choix.
- À préciser à la commande > quantité, référence de l'article, entraxe, épaisseur de la porte en mm, code RAL et poudre.

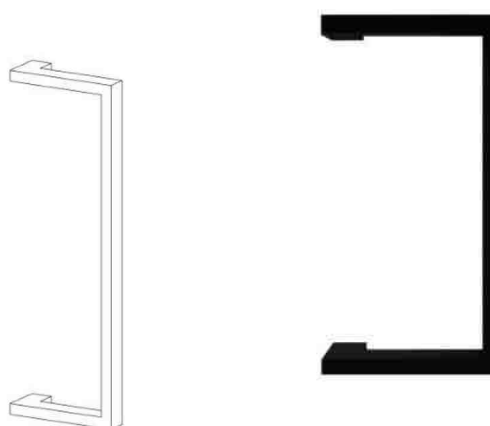

Section	Entraxe	Hauteur	Fixation	Forage	Forage (aveugle)	Forage (verre)	Unité	Code
standard								
20/40	400	80	M8	Ø9	Ø6	Ø12	pièce	411220
20/40	600	80	M8	Ø9	Ø6	Ø12	pièce	411225

Tirant DK 02 ■ 20/40 - paire

- Avec matériel de montage pour fixation double traversante.
- Pour montage sur portes en bois, plastique, aluminium, acier et verre.
- Profil rectangulaire 20/40 mm (côté visible = 20mm), épaisseur du tube 3,0 mm.
- Finition: revêtement en poudre dans couleur RAL au choix.
- À préciser à la commande > quantité, référence de l'article, entraxe, épaisseur de la porte en mm, code RAL et poudre.

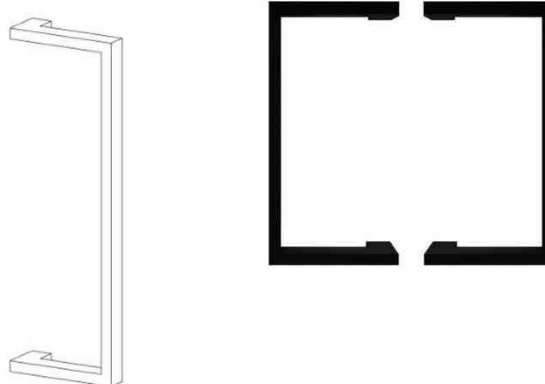

Section	Entraxe	Hauteur	Fixation	Forage	Forage (verre)	Unité	Code
standard							
20/40	400	80	M8	Ø9	Ø12	paire	411230
20/40	600	80	M8	Ø9	Ø12	paire	411235

Tirants de portes ALU "PRO"

DK 03 - aluminium

Tirant DK 03 ■ 40/20 - pièce

- Avec matériel de montage pour fixation unilatérale traversante ou fixation aveugle non traversante.
- Pour montage sur portes en bois, plastique, aluminium, acier et verre.
- Profil rectangulaire 40/20 mm (côté visible = 40 mm), épaisseur du tube 3,0 mm.
- Finition: revêtement en poudre dans couleur RAL au choix.
- À préciser à la commande > quantité, référence de l'article, entraxe, épaisseur de la porte en mm, code RAL et poudre.



Section	Entraxe	Hauteur	Fixation	Forage	Forage (aveugle)	Forage (verre)	Unité	Code
standard								
40/20	400	60	M8	Ø9	Ø6	Ø12	pièce	411280
40/20	600	60	M8	Ø9	Ø6	Ø12	pièce	411285

Tirant DK 03 ■ 40/20 - paire

- Avec matériel de montage pour fixation double traversante.
- Pour montage sur portes en bois, plastique, aluminium, acier et verre.
- Profil rectangulaire 40/20 mm (côté visible = 40mm), épaisseur du tube 3,0 mm.
- Finition: revêtement en poudre dans couleur RAL au choix.
- À préciser à la commande > quantité, référence de l'article, entraxe, épaisseur de la porte en mm, code RAL et poudre.

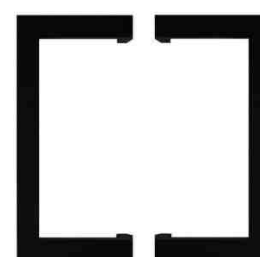

Section	Entraxe	Hauteur	Fixation	Forage	Forage (verre)	Unité	Code
standard							
40/20	400	60	M8	Ø9	Ø12	paire	411290
40/20	600	60	M8	Ø9	Ø12	paire	411295

Tirants de portes ALU "PRO"

DK 04 - aluminium

Tirant DK 04 ■ 30/30 - pièce

- Avec matériel de montage pour fixation unilatérale traversante ou fixation aveugle non traversante.
- Pour montage sur portes en bois, plastique, aluminium, acier et verre.
- Profil carré 30/30 mm, épaisseur du tube 3,0 mm.
- Finition: revêtement en poudre dans couleur RAL au choix.
- À préciser à la commande > quantité, référence de l'article, entraxe, épaisseur de la porte en mm, code RAL et poudre.

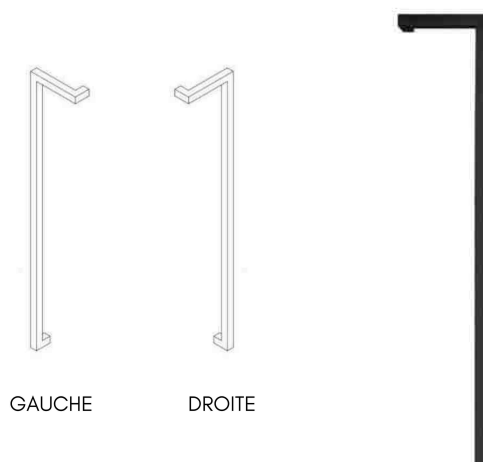

Section	Entraxe	Hauteur	Fixation	Forage	Forage (aveugle)	Forage (verre)	Unité	Code
standard								
30/30	1200	71	M8	Ø9	Ø6	Ø12	pièce	411250.LI
30/30	1200	71	M8	Ø9	Ø6	Ø12	pièce	411251.RE

Tirant DK 04 ■ 30/30 - paire

- Avec matériel de montage pour fixation double traversante.
- Pour montage sur portes en bois, plastique, aluminium, acier et verre.
- Profil carré 30/30 mm, épaisseur du tube 3,0 mm.
- Finition: revêtement en poudre dans couleur RAL au choix.
- À préciser à la commande > quantité, référence de l'article, entraxe, épaisseur de la porte en mm, code RAL et poudre.

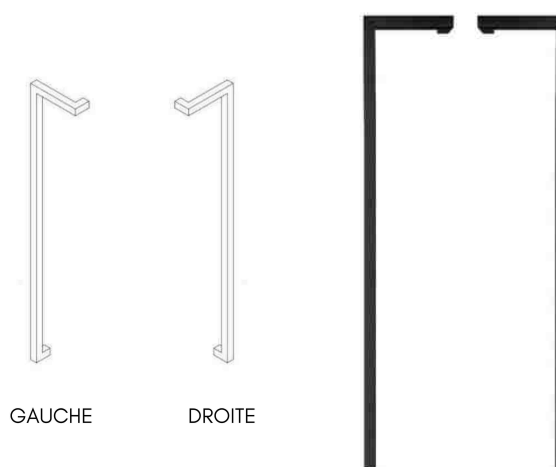

Section	Entraxe	Hauteur	Fixation	Forage	Forage (verre)	Unité	Code
standard							
30/30	1200	71	M8	Ø9	Ø12	paire	411255.LI
30/30	1200	71	M8	Ø9	Ø12	paire	411256.RE

Tirants de portes ALU "PRO"

DK 04 - aluminium

Tirant DK 04 ■ 40/40 - pièce

- Avec matériel de montage pour fixation unilatérale traversante ou fixation aveugle non traversante.
- Pour montage sur portes en bois, plastique, aluminium, acier et verre.
- Profil carré 40/40 mm, épaisseur du tube 3,0 mm.
- Finition: revêtement en poudre dans couleur RAL au choix.
- À préciser à la commande > quantité, référence de l'article, entraxe, épaisseur de la porte en mm, code RAL et poudre.

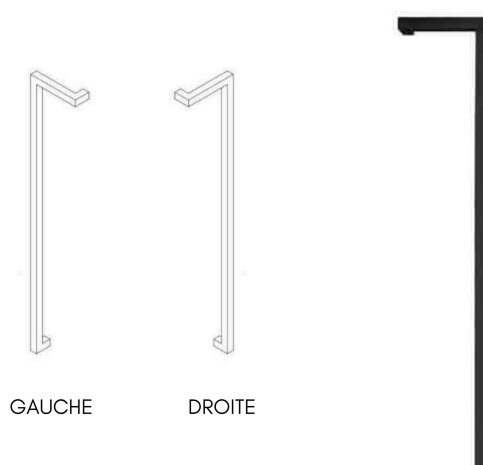

Section	Entraxe	Hauteur	Fixation	Forage	Forage (aveugle)	Forage (verre)	Unité	Code
standard								
40/40	1200	71	M8	Ø9	Ø6	Ø12	pièce	411252.LI
40/40	1200	71	M8	Ø9	Ø6	Ø12	pièce	411253.RE

Tirant DK 04 ■ 40/40 - paire

- Avec matériel de montage pour fixation double traversante.
- Pour montage sur portes en bois, plastique, aluminium, acier et verre.
- Profil carré 40/40 mm, épaisseur du tube 3,0 mm.
- Finition: revêtement en poudre dans couleur RAL au choix.
- À préciser à la commande > quantité, référence de l'article, entraxe, épaisseur de la porte en mm, code RAL et poudre.

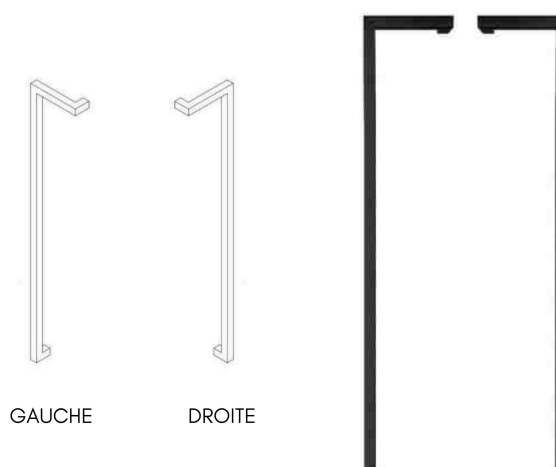

Section	Entraxe	Hauteur	Fixation	Forage	Forage (verre)	Unité	Code
standard							
40/40	1200	71	M8	Ø9	Ø12	paire	411257.LI
40/40	1200	71	M8	Ø9	Ø12	paire	411258.RE

Tirants de portes ALU "PRO"

DK 05 - aluminium

Tirant DK 05 ■ 20/40 - pièce

- Avec matériel de montage pour fixation unilatérale traversante ou fixation aveugle non traversante.
- Pour montage sur portes en bois, plastique, aluminium, acier et verre.
- Profil rectangulaire 20/40 mm (côté visible = 20mm), épaisseur du tube 3,0 mm.
- Finition: revêtement en poudre dans couleur RAL au choix.
- À préciser à la commande > quantité, référence de l'article (gauche ou droite), entraxe, épaisseur de la porte en mm, code RAL et poudre.



GAUCHE



DROITE



Section	Entraxe	Hauteur	Fixation	Forage	Forage (aveugle)	Forage (verre)	Unité	Code
standard								
20/40	1200	80	M8	Ø9	Ø6	Ø12	pièce	411260.LI
20/40	1200	80	M8	Ø9	Ø6	Ø12	pièce	411261.RE

Tirant DK 05 ■ 20/40 - paire

- Avec matériel de montage pour fixation double traversante.
- Pour montage sur portes en bois, plastique, aluminium, acier et verre.
- Profil rectangulaire 20/40 mm (côté visible = 20mm), épaisseur du tube 3,0 mm.
- Finition: revêtement en poudre dans couleur RAL au choix.
- À préciser à la commande > quantité, référence de l'article (gauche ou droite), entraxe, épaisseur de la porte en mm, code RAL et poudre.



GAUCHE



DROITE



Section	Entraxe	Hauteur	Fixation	Forage	Forage (verre)	Unité	Code
standard							
20/40	1200	80	M8	Ø9	Ø12	paire	411265.LI
20/40	1200	80	M8	Ø9	Ø12	paire	411266.RE

Tirants de portes ALU "PRO"

DK 06 - aluminium

Tirant DK 06 ■ 40/20 - pièce

- Avec matériel de montage pour fixation unilatérale traversante ou fixation aveugle non traversante.
- Pour montage sur portes en bois, plastique, aluminium, acier et verre.
- Profil rectangulaire 40/20 mm (côté visible = 40 mm), épaisseur du tube 3,0 mm.
- Finition: revêtement en poudre dans couleur RAL au choix.
- À préciser à la commande > quantité, référence de l'article (gauche ou droite), entraxe, épaisseur de la porte en mm, code RAL et poudre.

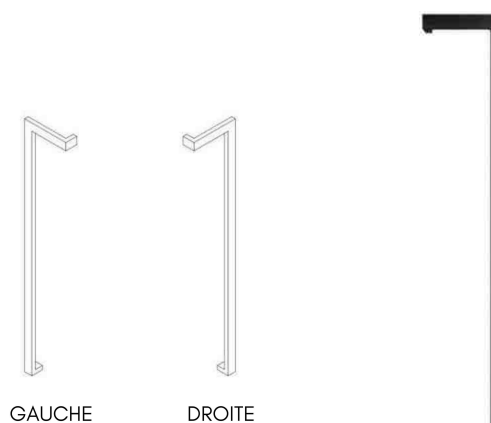

Section	Entraxe	Hauteur	Fixation	Forage	Forage (aveugle)	Forage (verre)	Unité	Code
standard								
40/20	1200	60	M8	Ø9	Ø6	Ø12	pièce	411270.LI
40/20	1200	60	M8	Ø9	Ø6	Ø12	pièce	411271.RE

Tirant DK 06 ■ 40/20 - paire

- Avec matériel de montage pour fixation double traversante.
- Pour montage sur portes en bois, plastique, aluminium, acier et verre.
- Profil rectangulaire 40/20 mm (côté visible = 40mm), épaisseur du tube 3,0 mm.
- Finition: revêtement en poudre dans couleur RAL au choix.
- À préciser à la commande > quantité, référence de l'article (gauche ou droite), entraxe, épaisseur de la porte en mm, code RAL et poudre.

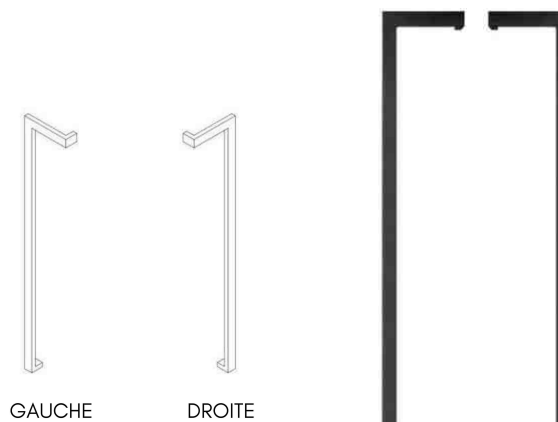

Section	Entraxe	Hauteur	Fixation	Forage	Forage (verre)	Unité	Code
standard							
40/20	1200	60	M8	Ø9	Ø12	paire	411275.LI
40/20	1200	60	M8	Ø9	Ø12	paire	411276.RE

Tirants de portes ALU "PRO"

DK 07 - aluminium

Tirant DK 07 ■ 50/15 - pièce

- Avec matériel de montage pour fixation unilatérale traversante ou fixation aveugle non traversante.
- Pour montage sur portes en bois, plastique, aluminium, acier et verre.
- Profil rectangulaire 50/15 mm (côté visible = 50 mm), épaisseur du tube 3,0 mm.
- Finition: revêtement en poudre dans couleur RAL au choix.
- À préciser à la commande > quantité, référence de l'article (gauche ou droite), entraxe, épaisseur de la porte en mm, code RAL et poudre.



GAUCHE



DROITE



Section	Entraxe	Hauteur	Fixation	Forage	Forage (aveugle)	Forage (verre)	Unité	Code
standard								
50/15	1200	80	M8	Ø9	-	Ø12	pièce	411240.LI
50/15	1200	80	M8	Ø9	-	Ø12	pièce	411241.RE

PL 01 - aluminium

Tirant PL 01 ■ 30/80 - pièce

- Avec matériel de montage pour fixation unilatérale traversante.
- Pour montage sur portes en bois, plastique, aluminium, acier et verre.
- Profil massif 30/80 mm (côté visible = 30mm) avec poignée fraisée 300*30 mm.
- Finition: revêtement en poudre dans couleur RAL au choix.
- À préciser à la commande > quantité, référence de l'article, entraxe, épaisseur de la porte en mm, code RAL et poudre.
- ! Pour les produits sur mesure, la hauteur du centre de la poignée fraisée = 1150 mm.



Section	Longueur	Hauteur	Fixation	Forage	Forage (aveugle)	Forage (verre)	Unité	Code
sur mesure								
30/80	1350-3000	80	M8	Ø9	-	Ø12	pièce	412600

Tirant PL 01 ■ 30/80 - paire

- Avec matériel de montage pour fixation double traversante.
- Pour montage sur portes en bois, plastique, aluminium, acier et verre.
- Profil massif 30/80 mm (côté visible = 30mm) avec poignée fraisée 300*30 mm.
- Finition: revêtement en poudre dans couleur RAL au choix.
- À préciser à la commande > quantité, référence de l'article, entraxe, épaisseur de la porte en mm, code RAL et poudre.
- ! Pour les produits sur mesure, la hauteur du centre de la poignée fraisée = 1150 mm.



Section	Longueur	Hauteur	Fixation	Forage	Forage (aveugle)	Forage (verre)	Unité	Code
sur mesure								
30/80	1350-3000	80	M8	Ø9	-	Ø12	paire	412605

Tirants de portes ALU "PRO"

PL 02 - aluminium

Tirant PL 02 ■ 20/80 - pièce

- Avec matériel de montage pour fixation unilatérale traversante.
- Pour montage sur portes en bois, plastique, aluminium, acier et verre.
- Profil massif 20/80 mm (côté visible = 20mm) avec poignée fraisée 300*30 mm.
- Finition: revêtement en poudre dans couleur RAL au choix.
- À préciser à la commande > quantité, référence de l'article, entraxe, épaisseur de la porte en mm, code RAL et poudre.
- ! Pour les produits sur mesure, la hauteur du centre de la poignée fraisée = 1150 mm.

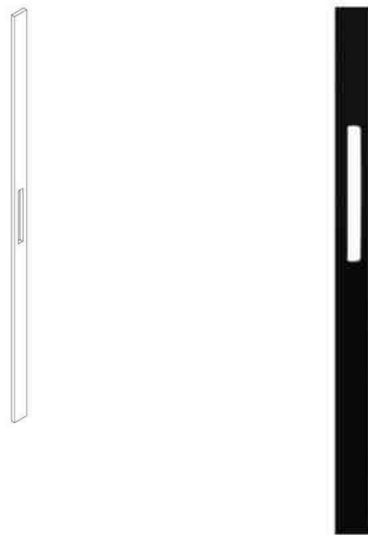

Section	Longueur	Hauteur	Fixation	Forage	Forage (aveugle)	Forage (verre)	Unité	Code
sur mesure								
20/80	1350-3000	80	M8	Ø9	-	Ø12	pièce	412120

Tirant PL 02 ■ 20/80 - paire

- Avec matériel de montage pour fixation double traversante.
- Pour montage sur portes en bois, plastique, aluminium, acier et verre.
- Profil massif 20/80 mm (côté visible = 20 mm) avec poignée fraisée 300*30 mm.
- Finition: revêtement en poudre dans couleur RAL au choix.
- À préciser à la commande > quantité, référence de l'article, entraxe, épaisseur de la porte en mm, code RAL et poudre.
- ! Pour les produits sur mesure, la hauteur du centre de la poignée fraisée = 1150 mm.

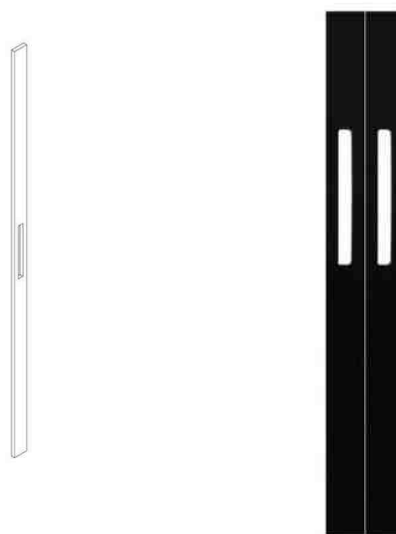

Section	Longueur	Hauteur	Fixation	Forage	Forage (aveugle)	Forage (verre)	Unité	Code
sur mesure								
20/80	1350-3000	80	M8	Ø9	-	Ø12	paire	412220

Tirants de portes ALU "PRO" PL 03 - aluminium



Tirant PL 03 ■ 15/80 - pièce

- Avec matériel de montage pour fixation unilatérale traversante.
- Pour montage sur portes en bois, plastique, aluminium et acier.
- Profil massif 15/80 mm (côté visible = 15 mm) avec poignée fraisée 300*30 mm.
- Finition: revêtement en poudre dans couleur RAL au choix.
- À préciser à la commande > quantité, référence de l'article, entraxe, épaisseur de la porte en mm, code RAL et poudre.
- ! Pour les produits sur mesure, la hauteur du centre de la poignée fraisée = 1150 mm.



Section	Entraxe	Longueur	Hauteur	Fixation	Forage	Forage (aveugle)	Forage (verre)	Unité	Code
standard									
15/80	340	500	80	M8	Ø9	-	-	pièce	412100
15/80	540	640	80	M8	Ø9	-	-	pièce	412105
sur mesure									
15/80		1350-3000	80	M8	Ø9	-	-	pièce	412150

Tirants de portes ALU "PRO"

PL 04 - aluminium

Tirant PL 04 ■ 70/70/7 - pièce

- Poignée de porte pourvue d'une ouverture de cylindre fraisée.
- Collage sur le montant de la porte.
- Pour montage sur portes en bois, plastique, aluminium et acier.
- Profil massif 70/70/7 mm avec poignée fraisée 300*30 mm.
- Finition : revêtement en poudre dans couleur RAL au choix.
- À préciser à la commande > quantité, référence de l'article (gauche ou droite), entraxe, épaisseur de la porte en mm, code RAL et poudre.
- ! Hauteur du centre de la poignée fraisée = 1150 mm.
- ! Hauteur du centre de l'ouverture fraisée du cylindre = 900 mm.

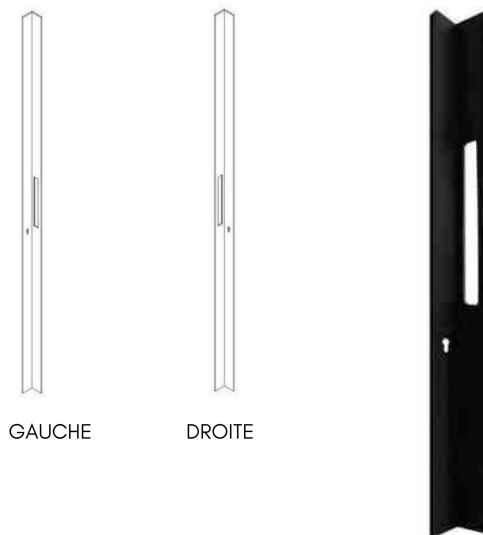

Section	Longueur	Hauteur	Fixation	Forage	Forage (aveugle)	Forage (verre)	Unité	Code
sur mesure								
7070/7	1350-3000	70	collage	-	-	-	pièce	412400.LI
70/70/7	1350-3000	70	collage	-	-	-	pièce	412401.RE

Tirants de portes ALU "PRO"

PL 05 - aluminium

Tirant PL 05 ■ 70/70/7 - pièce

- Collage sur le montant de la porte.
- Pour montage sur portes en bois, plastique, aluminium et acier.
- Profil massif 70/70/7 mm avec poignée fraisée 300*30 mm.
- Finition : revêtement en poudre dans couleur RAL au choix.
- À préciser à la commande > quantité, référence de l'article (gauche ou droite), longueur en mm, code RAL et poudre.
- ! Hauteur du centre de la poignée fraisée = 1150 mm.



GAUCHE



DROITE



Section	Longueur	Hauteur	Fixation	Forage	Forage (aveugle)	Forage (verre)	Unité	Code
standard								
70/70/7	440	70	collage	-	-	-	pièce	412300
sur mesure								
70/70/7	1350-3000	70	collage	-	-	-	pièce	412320.LI
70/70/7	1350-3000	70	collage	-	-	-	pièce	412321.RE

Tirants de portes ALU "PRO"

PL 07 - aluminium

Tirant PL 07 ■ 15/40 - pièce

- Avec matériel de montage pour fixation unilatérale traversante.
- Pour montage sur portes en bois, plastique, aluminium et acier.
- Profil massif 15/40 mm (côté visible = 15 mm) avec poignée fraisée 500*25 mm.
- Finition : revêtement en poudre dans couleur RAL au choix.
- À préciser à la commande > quantité, référence de l'article, longueur en mm, code RAL et poudre.
- ! Hauteur du centre de la poignée fraisée = 1150 mm.

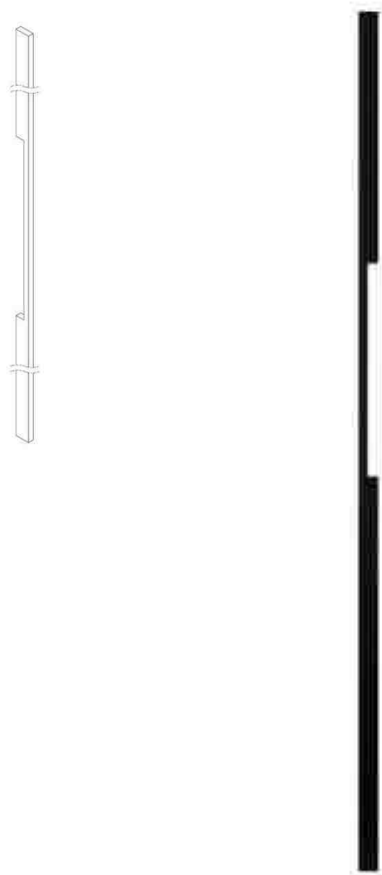

Section	Entraxe	Longueur	Hauteur	Fixation	Forage	Forage (aveugle)	Forage (verre)	Unité	Code
standard									
15/40	540	640	40	M8	Ø9	-	-	pièce	412010
sur mesure									
15/40		1350-3000	40	M8	Ø9	-	-	pièce	412015

BL 01 - aluminium

Tirant BL 01 ■ 30/30 - pièce

- Poignée de porte pourvue d'une ouverture de cylindre fraisée.
- Avec matériel de montage pour fixation unilatérale traversante.
- Pour montage sur portes en bois, plastique, aluminium et acier.
- Profil massif 30/30 mm avec poignée fraisée 300 mm.
- Finition : revêtement en poudre dans couleur RAL au choix.
- À préciser à la commande > quantité, référence de l'article (gauche ou droite), longueur, épaisseur de la porte en mm, code RAL et poudre.
- ! Hauteur du centre de la poignée fraisée = 1150 mm.



GAUCHE



DROITE



Section	Longueur	Hauteur	Fixation	Forage	Forage (aveugle)	Forage (verre)	Unité	Code
sur mesure								
30/30	1350-3000	30	M8	Ø9	-	-	pièce	412050.LI
30/30	1350-3000	30	M8	Ø9	-	-	pièce	412051.RE

BL 02 - aluminium

Tirant BL 02 ■ 30/30 - pièce

- Avec matériel de montage pour fixation unilatérale traversante.
- Pour montage sur portes en bois, plastique, aluminium et acier.
- Profil massif carré 30/30 mm avec poignée fraisée 300 mm.
- Finition : revêtement en poudre dans couleur RAL au choix.
- À préciser à la commande > quantité, référence de l'article (gauche ou droite), longueur, épaisseur de la porte en mm, code RAL et poudre.
- Hauteur du centre de la poignée fraisée = 1150 mm.



GAUCHE



DROITE



Section	Longueur	Hauteur	Fixation	Forage	Forage (aveugle)	Forage (verre)	Unité	Code
sur mesure								
30/30	1350-3000	30	M8	Ø9	-	-	pièce	412055.LI
30/30	1350-3000	30	M8	Ø9	-	-	pièce	412056.RE

Tirants de portes ALU "PRO" VD 13 - aluminium

Bouton VD 13 Ø40

- Avec matériel de montage pour fixation unilatérale traversante.
- Pour montage sur portes en bois, plastique, aluminium, acier et verre.
- Finition : revêtement en poudre dans couleur RAL au choix.
- À préciser à la commande > quantité, référence de l'article, épaisseur de la porte en mm, code RAL et poudre.

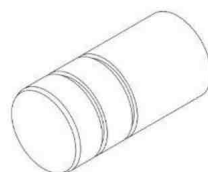

Ø	Hauteur	Fixation	Forage	Forage (aveugle)	Forage (verre)	Unité	Code	
standard								
40	55	M8	Ø9	-	Ø12	pièce	412500	
40	80	M8	Ø9	-	Ø12	pièce	412505	

